

#### DESCRIPTION

Le module SPK13 est composé d'un siège giratoire installé face à une barre d'appui, sur laquelle l'utilisateur peut se soutenir. Le rotor de l'assise permet des mouvements adaptés et fluides de rotation du bassin. Cet exercice permet le travail du bassin, du dos et des bras.

#### CONSEILS D'UTILISATION

Saisir la barre d'appui, s'asseoir sur le siège. Faire tourner la taille et les hanches d'un côté à l'autre.

#### BÉNÉFICES

- Mouvement du bassin
- Maintien de la posture
- Stature bras/dos
- Souplesse bras/dos
- Equilibre
- Motricité fine
- Coordination des mouvements

#### USAGES

- Personnes valides
- Maladies mentales
- Maladies chroniques
- Déficience intellectuelle
- Déficience sensorielle
- Handicap psychomoteur
- Cérébrolésés



#### SCHEMAS TECHNIQUES

(Mesures en mm)

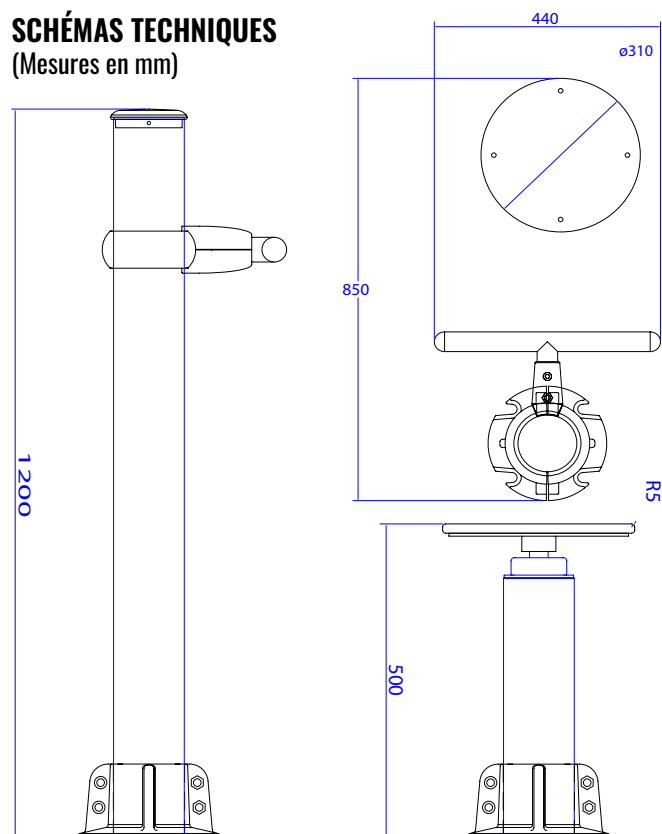

#### PLAN D'OCCUPATION DES SOLS

