

DESCRIPTION

Le module SPK12 est composé d'une plate-forme de polyéthylène antidérapante et d'une barre d'appui fixée à hauteur des mains. Le Stepper permet d'effectuer un travail musculaire des membres inférieurs et de développer la souplesse des jambes et des genoux.

CONSEILS D'UTILISATION

Saisir la barre d'appui, poser un pied sur le Stepper puis l'autre, redescendre par le même côté ou encore de manière latérale. Sur le Stepper, se balancer doucement de droite à gauche, puis d'avant en arrière.



USAGES

- Personnes valides
- Maladies mentales
- Maladies chroniques
- Déficience intellectuelle
- Déficience sensorielle
- Handicap psychomoteur
- Cérébrolésés

BÉNÉFICES

- Membres inférieurs
- Souplesse des jambes et genoux
- Stature dos et jambes
- Musculation douce
- Motricité fine
- Equilibre
- Coordination des mouvements

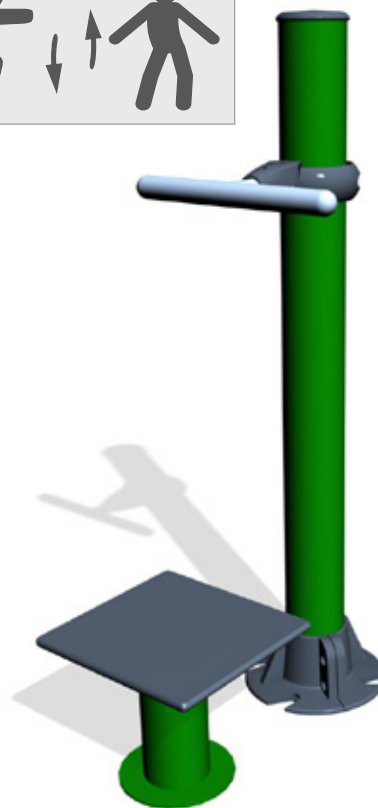

PLAN D'OCCUPATION DES SOLS

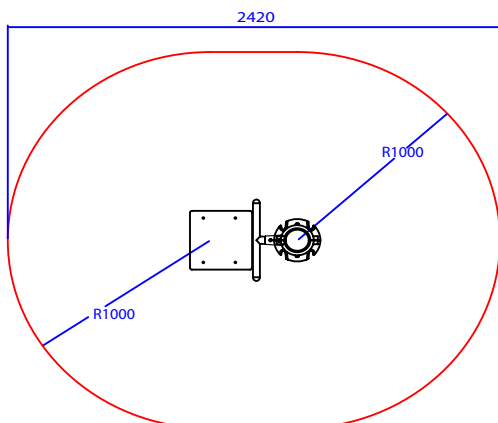

SCHÉMAS TECHNIQUES (Mesures en mm)

