

DESCRIPTION

Le module FPK005 est un espalier composé de six barreaux. Il est idéal pour les exercices d'échauffement, d'étirement, de rééducation et de renforcement de la stature.

BÉNÉFICES

- Etirements
- Renforcement musculaire
- Consolidation de la stature
- Coordination des mouvements
- Stimulation de la circulation sanguine
- Réduction des tensions musculaires



SCHÉMAS TECHNIQUES

(Mesures en mm)

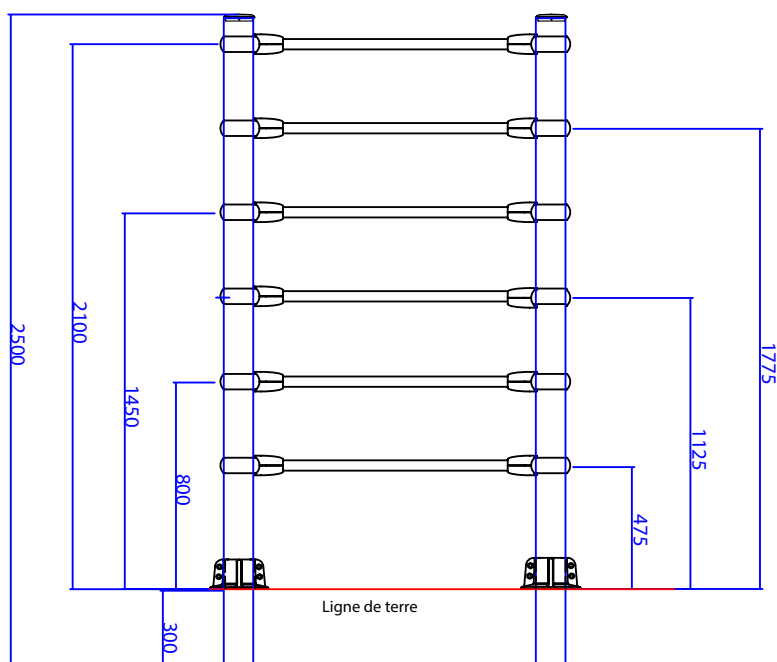
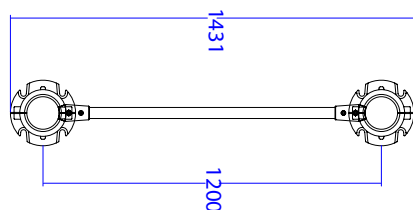

PLAN D'OCCUPATION DES SOLS

