

### DESCRIPTION

Le FPK00 est une échelle horizontale inclinée disposée en hauteur afin de pouvoir travailler les membres supérieurs, en étirement et en force. Ce module convient parfaitement aux exercices de renforcement musculaire, de consolidation de la stature (tractions, abdos) et d'étirements.



### BÉNÉFICES

- Membres supérieurs
- Renforcement musculaire
- Tractions/ Abdominaux
- Consolidation de la stature
- Etirements

### SCHÉMAS TECHNIQUES

(Mesures en mm)

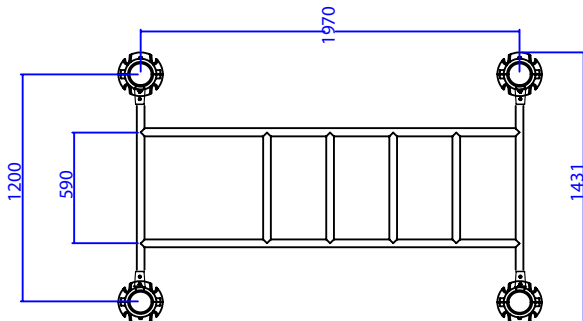

PLAN D'OCCUPATION DES SOLS

