

#### DESCRIPTION

Le module Escalier & Rampe est composé de deux barres parallèles inclinées faisant office de main courante, et de trois marches. Le SPK18 simule des montées et descentes, permettant ainsi à l'utilisateur de s'entraîner pour certains déplacements du quotidien.

#### CONSEILS D'UTILISATION

Bien tenir les tubes latéraux horizontaux et avancer en mettant un pied après l'autre. Possibilité d'appuyer les bras pour d'avantage de soutien de l'utilisateur.

#### BÉNÉFICES

- Usage des membres inférieurs
- Marche
- Equilibre
- Souplesse des jambes
- Souplesse des genoux
- Coordination des mouvements

#### USAGES

- Personnes valides
- Maladies mentales
- Maladies chroniques
- Déficience sensorielle
- Déficience intellectuelle
- Handicaps psychomoteurs
- Cérébrolésés

#### PLAN D'OCCUPATION DES SOLS

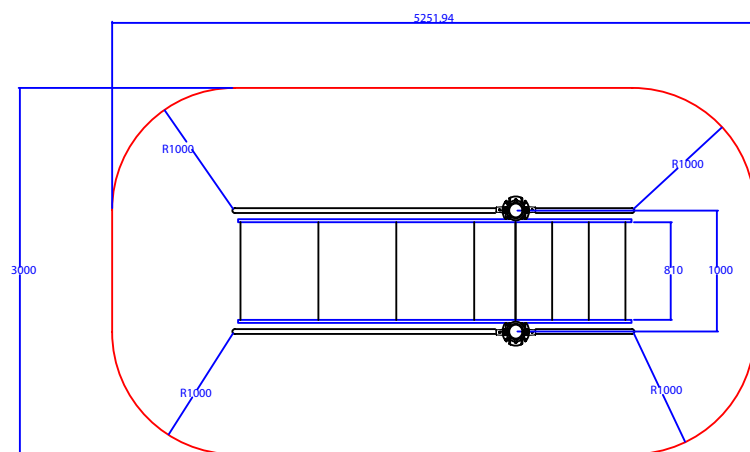

#### SCHEMAS TECHNIQUES

(Mesures en mm)

